

Техническое описание профиля LD 01 для светодиодной ленты

Профиль рассчитан на установку светодиодной ленты шириной 5 мм (на клейкой основе).
Толщина мебельной плиты под фрезеровку профиля - от 16 мм

Профиль представлен в цвете черный А 26.

Комплектация:



Схема установки



- Шаг 1**
Монтаж светодиодной ленты (ширина 5 мм) в профиль.
- Шаг 2**
Вставьте рассеиватель в профиль.
- Шаг 3**
Монтаж профиля со светодиодной лентой и рассеивателем в плиту (используйте монтажный клей).

Для монтажа и подключения светодиодной ленты требуется использование трансформаторов и электрических проводов.

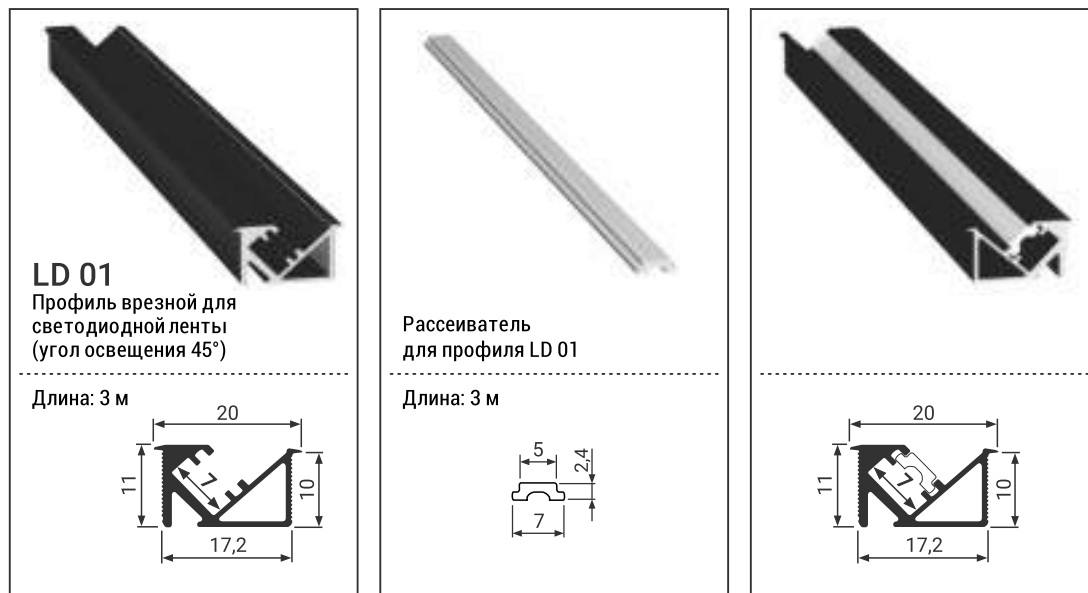
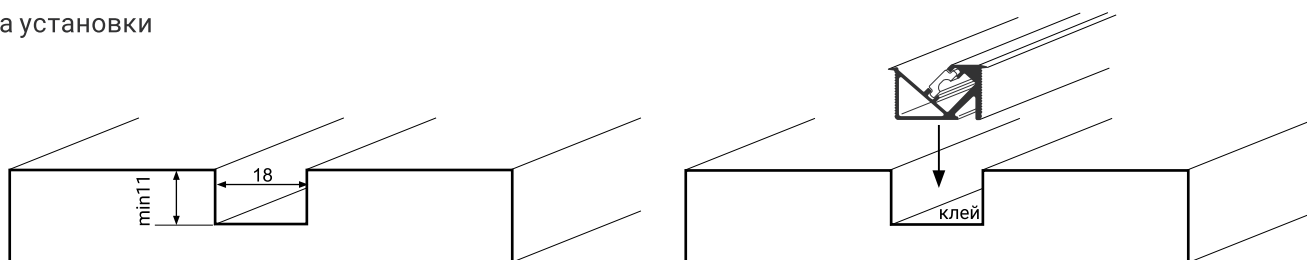
Техническое описание профиля LD 02 для светодиодной ленты

Профиль рассчитан на установку светодиодной ленты шириной 5-8 мм (на клейкой основе).
Толщина мебельной плиты под фрезеровку профиля - от 16 мм

Профиль представлен в цвете серебро A00.

Комплектация:



Схема установки



Шаг 1

Монтаж светодиодной ленты в профиль.

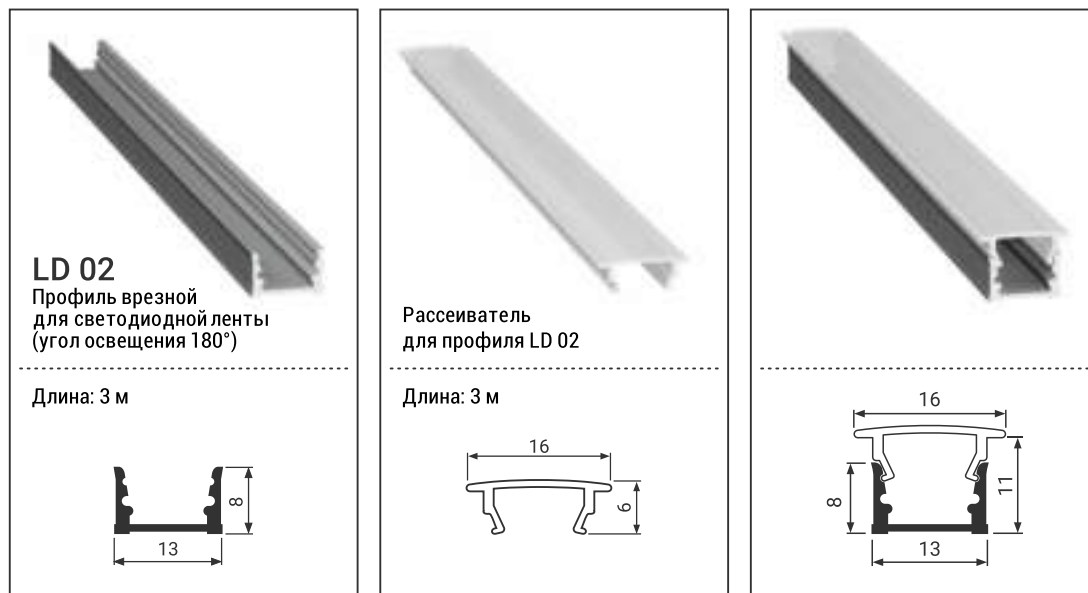
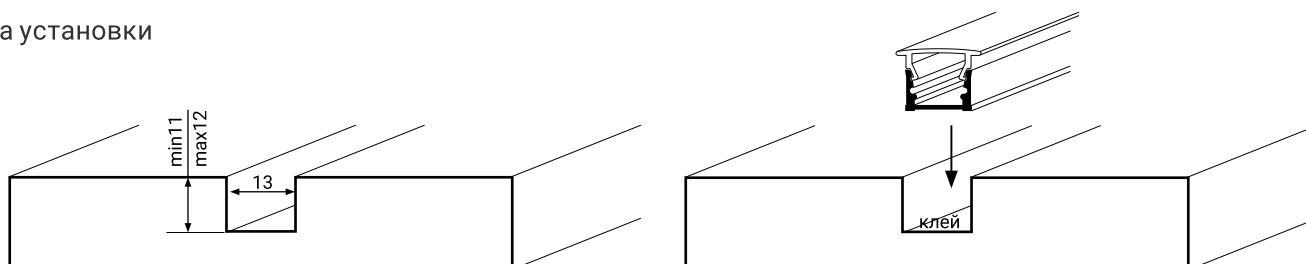
Шаг 2

Монтаж профиля со светодиодной лентой в плиту (используйте монтажный клей).

Шаг 3

Вставьте рассеиватель в профиль.

Для монтажа и подключения светодиодной ленты требуется использование трансформаторов и электрических проводов.

Техническое описание профиля LD 03 для светодиодной ленты

Профиль рассчитан на установку светодиодной ленты шириной 5-8 мм (на клеевой основе).
Толщина мебельной плиты под фрезеровку профиля - от 16 мм

Профиль представлен в цвете черный А 26.

Комплектация:



Схема установки



Шаг 1

Монтаж светодиодной ленты в профиль.

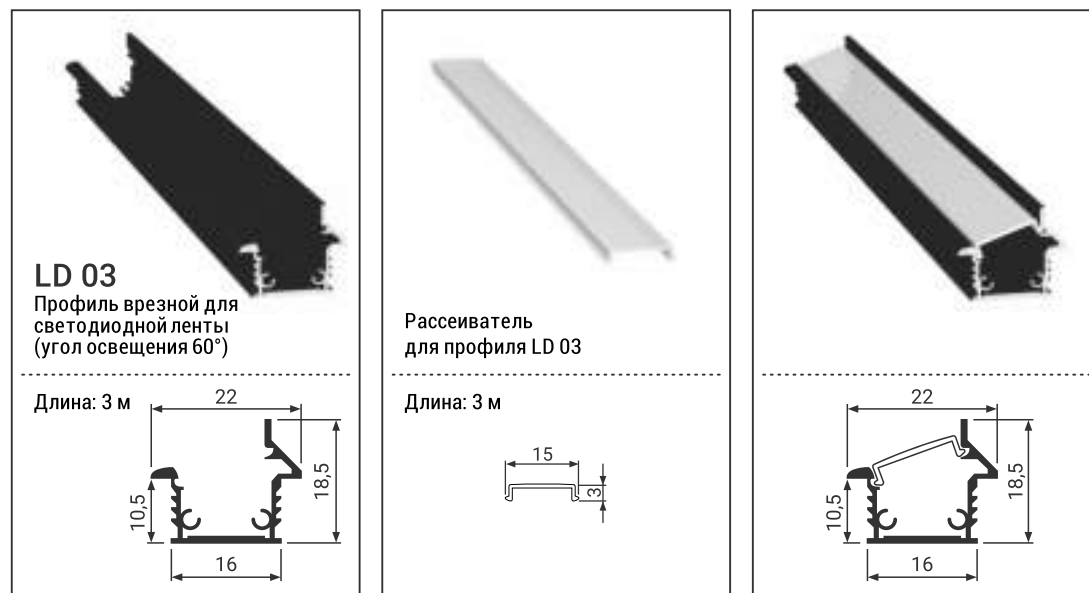
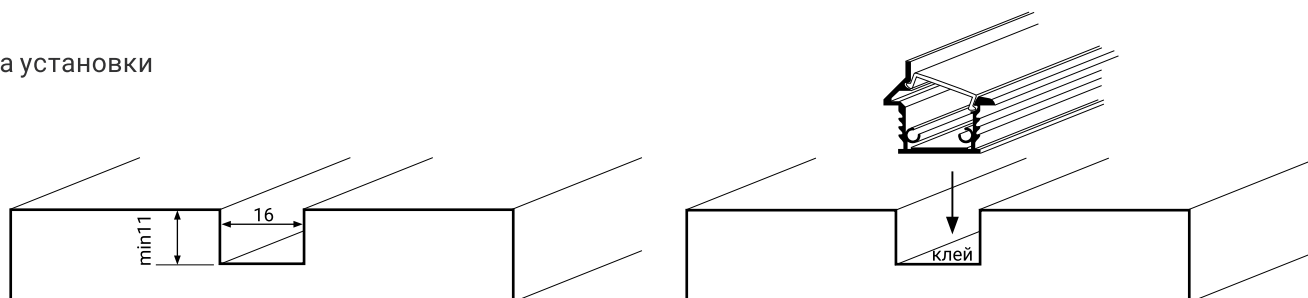
Шаг 2

Монтаж профиля со светодиодной лентой в плиту (используйте монтажный клей).

Шаг 3

Вставьте рассеиватель в профиль.

Для монтажа и подключения светодиодной ленты требуется использование трансформаторов и электрических проводов.

Техническое описание профиля LD 04 для светодиодной ленты

Профиль рассчитан на установку светодиодной ленты шириной 5-8 мм (на клейкой основе).

Профиль представлен в цвете черный А 26.

Комплектация:



Схема установки



Шаг 1

Монтаж светодиодной ленты в профиль.

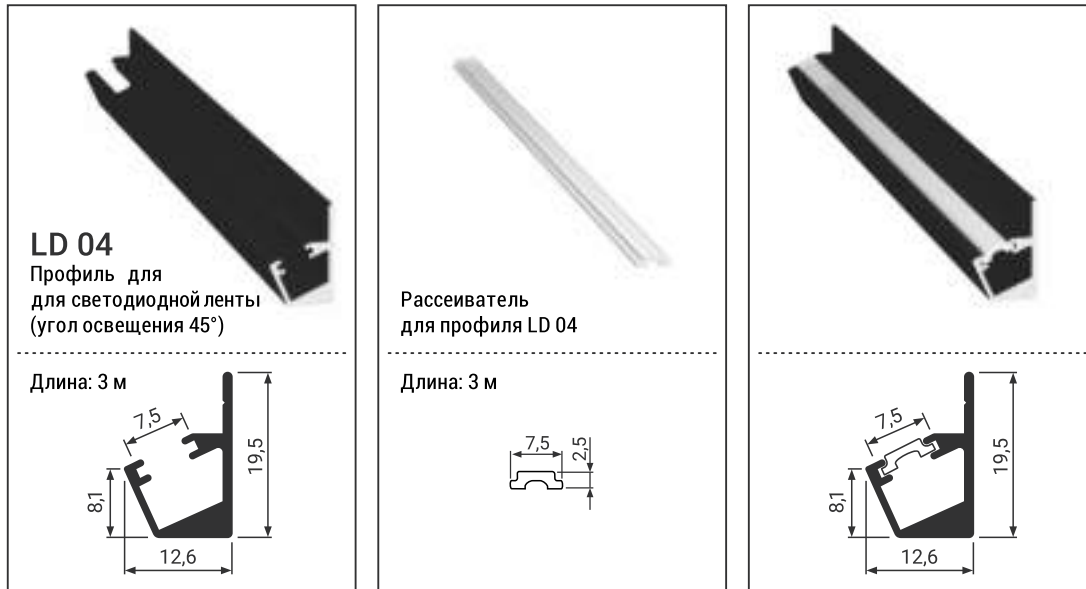
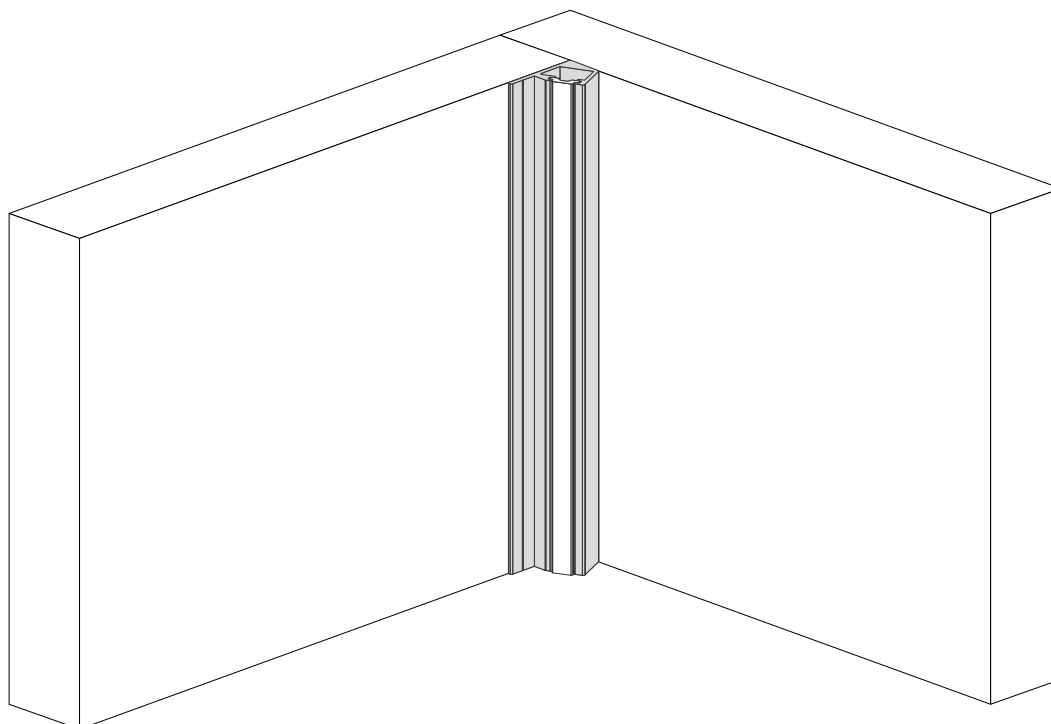
Шаг 2

Монтаж профиля со светодиодной лентой в плиту (используйте монтажный клей).

Шаг 3

Вставьте рассеиватель в профиль.

Для монтажа и подключения светодиодной ленты требуется использование трансформаторов и электрических проводов.

Техническое описание профиля LD 05 для светодиодной ленты

Профиль рассчитан на установку светодиодной ленты шириной 5-8 мм (на клейкой основе).
Толщина мебельной плиты под фрезеровку профиля - от 16 мм

Профиль представлен в цвете серебро A00.

Комплектация:



Схема установки



Шаг 1

Монтаж светодиодной ленты в профиль.

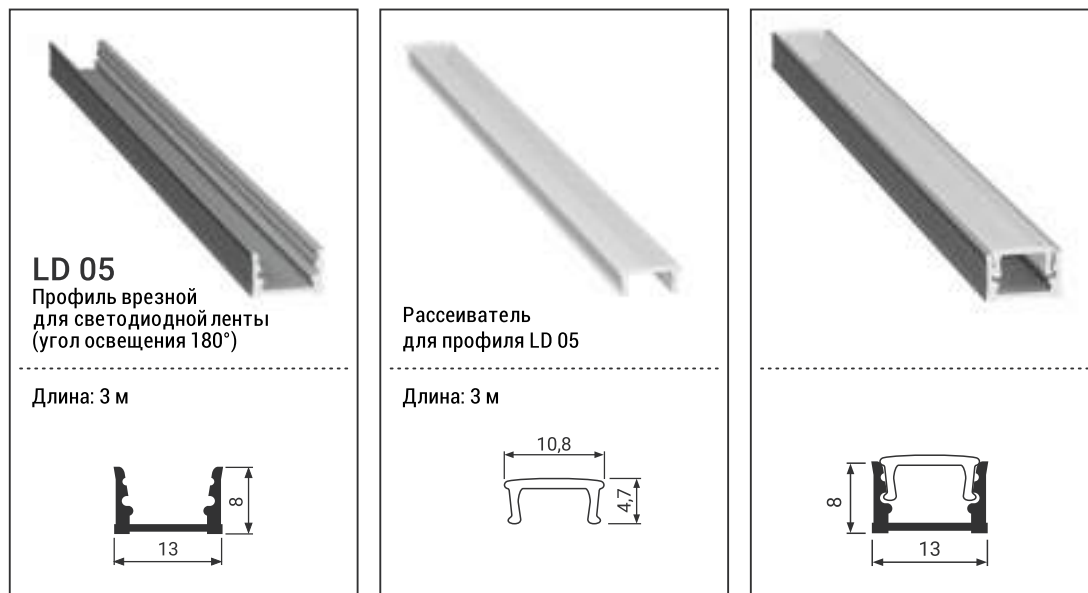
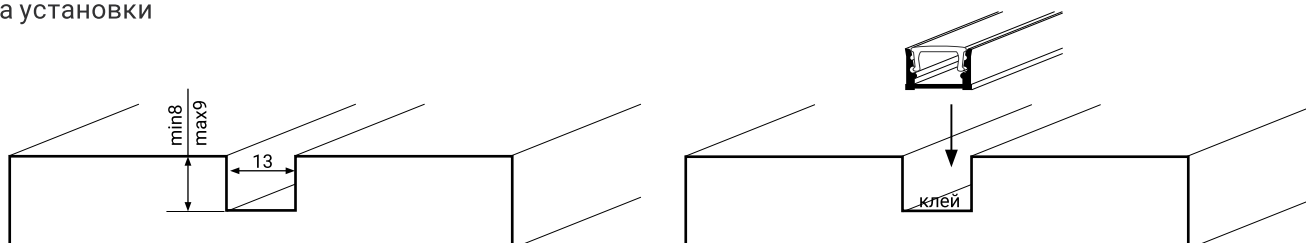
Шаг 2

Монтаж профиля со светодиодной лентой в плиту (используйте монтажный клей).

Шаг 3

Вставьте рассеиватель в профиль.

Для монтажа и подключения светодиодной ленты требуется использование трансформаторов и электрических проводов.